

## Spoiler del revestimiento posterior: desmontar y montar

Herramientas especiales, equipos de comprobación  
y medición y dispositivos auxiliares necesarios

- ◆ Palanca -U30800-

Desmontar

– Desmontar el revestimiento  
del paragolpes posterior:

- ◆ Desmontar revestimiento  
“EXEO” → **Capítulo**

- ◆ Desmontar revestimiento  
“EXEO ST” → **Capítulo**



Aviso

Al apoyar por cualquiera de las  
partes interponer entre el  
revestimiento del paragolpes  
posterior y la superficie sobre la  
que se apoye, un material  
apropiado para proteger el  
revestimiento del paragolpes.

– Extraer los remaches  
extensibles -1- a ambos  
lados con la ayuda de la  
palanca -U 30800-.

Para extraer los remaches  
extensibles -1- hay que  
proceder de la siguiente  
manera:

- Introducir la palanca -U  
30800- por la parte inferior  
del remache extensible y  
empujar el embolo del  
remache y extraer el  
remache extensibles -1-.

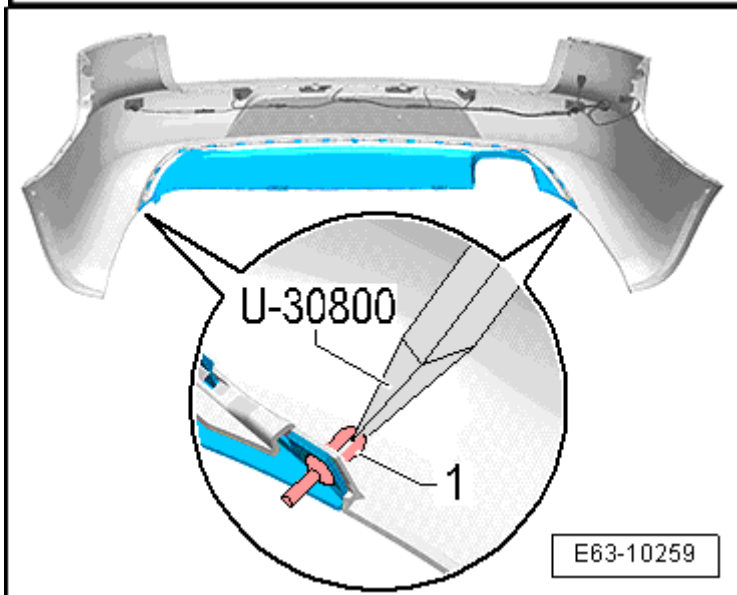
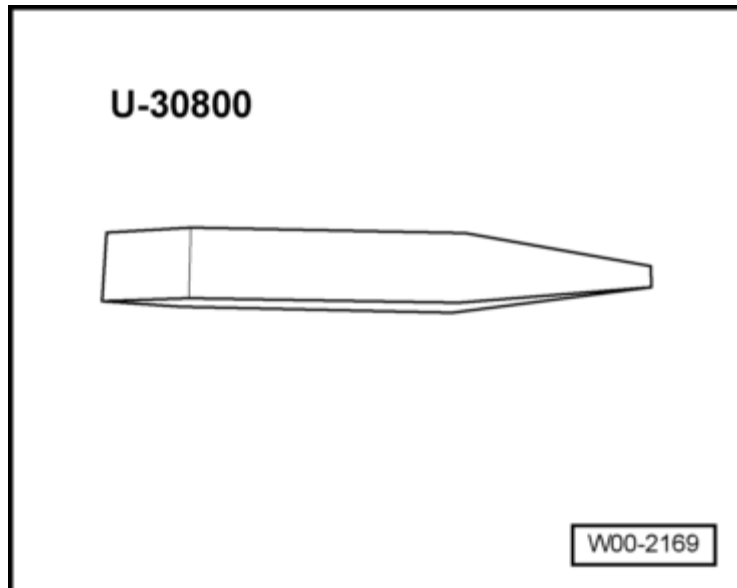

- Separar el spoiler -2- del revestimiento del paragolpes posterior -1-, desenchajándolo primero de las esquinas -flechas a- con la ayuda de la palanca -U30800-.

- Retirar el spoiler -2-.

**Montar**

Realizar las operaciones de montaje, en el orden inverso a las descritas para el desmontaje, teniendo en cuenta lo siguiente:

- Encajar, presionando a mano, cada una de las presillas.



**Aviso**

Hay que cerciorarse de que las presillas fijación del spoiler queden encajados correctamente.

